

2011-09-13  
2011-2611  
(ELECTRODE LABEL - FRENCH)

## ÉLECTRODE DE REMPLACEMENT DUOCLEAR 60

À utiliser avec le chlorateur DuoClear 60.

Électrode de remplacement pour le chlorateur DuoClear 60.  
NUMÉRO D'ENREGISTREMENT 28213, LOI SUR LES PRODUITS ANTIPARASITAIRES.  
Cette électrode doit seulement être utilisée sur ce modèle de chlorateur.

LIRE LES ÉTIQUETTES ET LE GUIDE D'OPÉRATION AVANT L'USAGE.

GARDER HORS DE LA PORTÉE DES ENFANTS.

ZODIAC POOL SYSTEMS CANADA INC.  
2115 SOUTH SERVICE ROAD WEST, UNIT 3  
OAKVILLE, ONTARIO L6L 5W2  
CANADA

1-800-822-7933

(DUOCLEAR LABEL - FRENCH)

CHLORATEUR DUOCLEAR 60  
DOMESTIQUE  
NO. D'ENREGISTREMENT 28213  
LOI SUR LES PRODUITS ANTIPARASITAIRES

LIRE LES ÉTIQUETTES ET LE GUIDE D'OPÉRATION AVANT L'USAGE.

Détruit les bactéries et les algues dans l'eau de la piscine. Le système DuoClear consiste de la technologie Nature2 utilisée en combinaison avec le chlorateur. La cartouche Nature2 augmente l'activité bactéricide et algicide du désinfectant principal, le chlore.

Le système DuoClear comprend un bloc d'alimentation électrique et une électrode. La cartouche Nature2 est vendue séparément.

La production maximale quotidienne d'acide hypochloreux équivaut à 0,434 kg de chlore libre par jour.

Un chlorateur DuoClear 60 peut traiter jusqu'à 60 000 litres d'eau de piscine.

Pour les piscines, la concentration en chlore libre disponible recommandée est de 1 à 3 ppm. Cette concentration peut être réduite tout au plus à 0,6 ppm si on utilise la cartouche Nature2.

**AVERTISSEMENT :** L'utilisation du chlorateur DuoClear sans qu'il y ait un débit d'eau suffisant dans le vaisseau peut occasionner une accumulation de gaz inflammable pouvant provoquer un FEU OU UNE EXPLOSION.

**GARDER HORS DE LA PORTÉE DES ENFANTS.**

**AVERTISSEMENT :** Des dépôts de sels et de cuivre peuvent tacher les surfaces de la piscine. Des niveaux excessifs de cuivre augmenteront cette probabilité.

**PREMIERS SOINS :** En cas d'ingestion, appeler un centre anti-poison ou un médecin immédiatement pour obtenir des conseils sur le traitement. Emporter le contenant, l'étiquette ou prendre note du nom du produit et de son numéro d'homologation lorsqu'on cherche à obtenir une attention médicale.

ZODIAC POOL SYSTEMS CANADA INC.  
2115 SOUTH SERVICE ROAD WEST, UNIT 3  
OAKVILLE, ONTARIO L6L 5W2  
CANADA

1-800-822-7933

(CARTRIDGE LABEL - FRENCH)

CARTOUCHE DUOCLEAR 60  
MUNIE DE LA TECHNOLOGIE NATURE2

DOMESTIQUE  
NO. D'ENREGISTREMENT 28213  
LOI SUR LES PRODUITS ANTIPARASITAIRES

À utiliser avec le système du chlorateur DuoClear 60.

LIRE LES ÉTIQUETTES ET LE GUIDE D'OPÉRATION AVANT L'USAGE.

GARDER HORS DE LA PORTÉE DES ENFANTS

Le système DuoClear consiste de la technologie Nature2 utilisée en combinaison avec le chlorateur. La cartouche Nature2 augmente l'activité bactéricide et algicide du désinfectant principal, le chlore.

AVERTISSEMENT: Des dépôts de sels et de cuivre peuvent tacher les surfaces de la piscine. Des niveaux excessifs de cuivre augmenteront cette probabilité.

PRÉCAUTIONS: Ce produit peut être dangereux pour les humains et les animaux domestiques. Dans l'éventualité peu probable d'une rupture de la cartouche, les matières minérales ne doivent pas être ingérées par les humains ou les animaux car cela pourrait entraîner une douleur gastrique.

PREMIERS SOINS: En cas d'ingestion, appeler un centre anti-poison ou un médecin immédiatement pour obtenir des conseils sur le traitement. Emporter le contenant, l'étiquette ou prendre note du nom du produit et de son numéro d'homologation lorsqu'on cherche à obtenir une attention médicale.

ZODIAC POOL SYSTEMS CANADA INC.  
2115 SOUTH SERVICE ROAD WEST, UNIT 3  
OAKVILLE, ONTARIO L6L 5W2  
CANADA  
1-800-822-7933

**(GUIDE DU PROPRIÉTAIRE)**

**ZODIAC DUOCLEAR 60  
CHLORATEUR  
POUR PISCINES RÉSIDENIELLES CREUSÉES  
DOMESTIQUE  
NUMÉRO D'ENREGISTREMENT : 28213  
LOI SUR LES PRODUITS ANTIPARASITAIRES**



**GUIDE D'INSTALLATION ET D'OPÉRATION**

**À L'INTENTION DU FABRICANT : VEUILLEZ REMETTRE CE GUIDE AU PROPRIÉTAIRE DE LA PISCINE.**

**À L'INTENTION DU PROPRIÉTAIRE DE LA PISCINE : VEUILLEZ CONSERVER CE GUIDE.**

**AVANT L'USAGE, VEUILLEZ LIRE LES ÉTIQUETTES ET LE GUIDE D'INSTALLATION ET D'OPÉRATION.**

**GARDER HORS DE LA PORTÉE DES ENFANTS**

**AVANT L'USAGE, VEUILLEZ LIRE LES ÉTIQUETTES ET LE GUIDE D'INSTALLATION ET D'OPÉRATION.  
CONSERVEZ LE GUIDE D'OPÉRATION PUISQU'IL CONTIENT LA GARANTIE.**

**LE SYSTÈME DUOCLEAR COMPREND UN BLOC D'ALIMENTATION ÉLECTRIQUE ET UNE ÉLECTRODE. LA CARTOUCHE NATURE2 EST VENDUE SÉPARÉMENT.**

**Le système DuoClear détruit les bactéries et les algues dans l'eau de la piscine.**

Une concentration minimale de chlore libre de 0,6 ppm doit être maintenue dans l'eau de la piscine. La cartouche Nature2 augmente l'activité bactéricide et algicide du désinfectant principal, le chlore.

La production maximale quotidienne d'acide hypochloreux équivaut à 0,434 kg de chlore libre par jour.

Un chlorateur DuoClear 60 peut traiter jusqu'à 60 000 litres d'eau dans une piscine extérieure.

LE CHLORATEUR DUOCLEAR A ÉTÉ TESTÉ ET APPROUVÉ CONFORMÉMENT À LA NORME CAN/CSA C22.2 (NO. 218.1).

DOMESTIQUE

NUMÉRO D'ENREGISTREMENT: 21213

LOI SUR LES PRODUITS ANTIPARASITAIRES

Félicitations pour l'achat du chlorateur DuoClear de Zodiac! Vous avez pris la bonne décision et vous en profiterez au cours des nombreuses années à venir.

Veillez lire ce guide au complet avant d'installer votre nouvel appareil. Le chlorateur doit être installé et utilisé selon les directives fournies.

**ZODIAC POOL GROUP OF CANADA 37<sup>th</sup>  
2115 SOUTH SERVICE ROAD WEST, UNITÉ 3  
OAKVILLE (ONTARIO) L6L 5W2  
CANADA**

**1-800-822-7933**

## TABLE DES MATIÈRES

	<b>Page</b>
<b>Précautions de sécurité</b>	<b>4</b>
<b>Spécifications du chlorateur DuoClear</b>	<b>7</b>
<b>Directives d'installation</b>	<b>8</b>
<b>Comment fonctionne votre chlorateur DuoClear</b>	<b>10</b>
<b>Caractéristiques du système DuoClear</b>	<b>11</b>
<b>Processus de démarrage du chlorateur DuoClear</b>	<b>12</b>
<b>Utilisation des touches du panneau de contrôle</b>	<b>13</b>
<b>Durée de vie de la cartouche DuoClear et de l'électrode</b>	<b>14</b>
<b>Entretien du système DuoClear</b>	<b>15</b>
<b>Conseils d'opération</b>	<b>17</b>
<b>Le sel – quand et comment l'ajouter?</b>	<b>18</b>
<b>Tableau du sel</b>	<b>19</b>
<b>Tableau du stabilisateur</b>	<b>19</b>
<b>Des conseils sur la chimie de l'eau</b>	<b>20</b>
<b>Hivérisation de la piscine</b>	<b>22</b>
<b>Dépannage</b>	<b>23</b>
<b>Renseignements sur la garantie</b>	<b>27</b>

## PRÉCAUTIONS DE SÉCURITÉ

**CONSIGNES IMPORTANTES DE SÉCURITÉ. VEUILLEZ LIRE ET SUIVRE TOUTES LES INSTRUCTIONS, PUIS CONSERVEZ-LES.**

### GARDER HORS DE LA PORTÉE DES ENFANTS

**Ce produit peut être dangereux pour les humains et les animaux domestiques.** Dans l'éventualité peu probable d'une rupture de la cartouche, les matières minérales ne doivent pas être ingérées par les humains ou les animaux car cela pourrait entraîner une douleur gastrique.

**PREMIERS SOINS :** En cas d'ingestion, appeler un centre anti-poison ou un médecin immédiatement pour obtenir des conseils sur le traitement. Emporter le contenant, l'étiquette ou prendre note du nom du produit et de son numéro d'homologation lorsqu'on cherche à obtenir une attention médicale.

Lors de l'installation et de l'usage de cet équipement électrique, des précautions fondamentales de sécurité doivent toujours être prises, y compris celles qui suivent :

- L'entretien ne doit être fait que par un professionnel qualifié.
- Débranchez le circuit d'alimentation en électricité C.A., lors de l'installation.
- Ne reliez l'appareil qu'à un circuit protégé par un disjoncteur de fuite à la terre. (GFCI)
- N'opérez pas le système au sel sans circulation d'eau.
- L'alimentation doit être synchronisé avec la source d'alimentation du moteur de la pompe de la piscine ou à une minuterie automatique.

**AVERTISSEMENT : Si vous ne respectez pas les mesures de précaution qui suivent, vous vous exposez à un risque de blessures permanentes, d'électrocution ou de noyade.**

### Risques électriques

- Afin de réduire le risque de choc électrique :
  - Assurez-vous que le courant électrique est coupé avant d'installer ou d'enlever les pièces du chlorateur.
  - Remplacez immédiatement tout cordon électrique endommagé.
  - N'enfouissez pas le cordon souple. Mettez-le à l'abri des tondeuses à gazon, des taille-haies et d'autres appareils.
- Installez le bloc d'alimentation électrique à au moins 3,05 mètres (10 pieds) de la paroi intérieure de la piscine afin d'empêcher que l'appareil n'entre en contact avec l'eau.
- Le chlorateur DuoClear possède un détecteur de débit électronique qui arrête l'appareil lorsque l'eau ne s'écoule pas dans la cellule. Pour prévenir tout dommage au vaisseau ou toute blessure corporelle, ne modifiez en aucune circonstance ce système, car ce dernier assure votre protection.

### Risques dus à la manipulation de produits chimiques

- Pour éviter les blessures corporelles lorsque vous manipulez des produits chimiques, portez des gants en caoutchouc, des lunettes de protection et travaillez dans un endroit bien aéré. Choisissez avec prudence l'endroit où vous ouvrirez les contenants de produits chimiques et où ces produits seront utilisés. Ces produits peuvent endommager toute surface.
- L'ajout de certains produits chimiques peut diminuer l'efficacité du chlore. Assurez-vous que la concentration en chlore résiduel est toujours suffisante afin d'éviter les blessures corporelles.
- Ce chlorateur produit du chlore. Les individus sensibles au chlore devraient prendre les précautions nécessaires afin d'éviter les blessures ou les maladies.

### Risques dus à la pression d'eau

- Il faut toujours couper l'alimentation en électricité à la pompe avant d'installer, d'enlever ou d'ouvrir tout élément de l'appareil DuoClear. La pompe et le filtre fonctionnent sous pression et on doit libérer cette pression avant de commencer le travail. Veuillez consulter le guide de la pompe et du filtre pour obtenir de plus amples renseignements.

- Afin de ne pas endommager le vaisseau, la pression de l'eau dans le vaisseau ne doit pas dépasser 225 kPa (45 psi).

#### **Prévention des blessures et des noyades chez les enfants**

- Afin de réduire le risque de blessures, ne permettez jamais aux enfants de faire fonctionner cet appareil ou d'en faire l'entretien.
- Ne laissez personne, surtout un jeune enfant, s'asseoir, mettre le pied, s'appuyer ou monter sur des appareils faisant partie du système opérationnel de la piscine. À moins d'avis contraire, TOUTES les pièces du système opérationnel de votre piscine devraient être éloignées d'au moins 1 mètre (3 pieds) de la piscine afin que les enfants ne puissent utiliser l'équipement en guise de voie d'accès à la piscine, et ainsi se blesser ou se noyer.

#### **AVERTISSEMENT : Si vous ne respectez pas les mesures de précaution suivantes, l'équipement de la piscine pourrait être endommagé et vous pourriez subir des blessures corporelles.**

- Le chlorateur doit être installé et utilisé selon les directives fournies.
- N'égratignez pas et ne pliez pas les plaques d'électrolyse de la cellule, ce qui pourrait réduire sa durée de vie.
- Désactivez l'appareil DuoClear avant de débrancher les électrodes de la cellule afin d'éviter que la cellule ne s'endommage et la présence d'étincelles dues à une faible tension.
- Protégez les bornes de l'électrode en y appliquant par une mince couche de graisse de silicone. L'utilisation de tout autre type de graisse pourrait endommager les joints étanches et les joints toriques. N'immergez pas ces bornes dans la solution de nettoyage à base d'acide et évitez le contact accidentel avec l'eau salée.
- Il ne faut pas que de l'eau à une température de plus de 40 °C (104 °F) pénètre dans le vaisseau car celui-ci, fait de plastique, pourrait se décolorer.
- Le bloc d'alimentation électrique ne doit pas être installé au-dessus de sources de chaleur telles que les filtres, les pompes ou les appareils de chauffage. Installez l'appareil à au moins 30 cm (un pied) au-dessus du sol pour assurer une bonne circulation d'air. Le bloc ne doit pas être installé dans une boîte fermée. S'il est installé sur un poteau, il doit être placé au centre d'une plaque solide et plats imperméable à l'eau d'au moins 36 cm de largeur par 33 cm de hauteur (14 po x 13 po).
- Vérifiez fréquemment la cellule afin de vous assurer que les débris accumulés dans la piscine n'ont pas contourné le filtre.
- Lorsque vous effectuez un lavage à contre-courant du filtre, débranchez le chlorateur.



## ZODIAC, LA MAÎTRISE DES ÉLÉMENTS

Mondialement reconnu pour la qualité et la fiabilité de ses produits dans les secteurs de l'aéronautique et du nautisme, Zodiac engage son nom dans l'univers de la piscine, pour vous offrir une gamme complète de piscines, d'appareils de nettoyage automatiques et de systèmes de traitement d'eau. En s'appuyant sur le savoir-faire technologique et l'expérience de Nature2® et Clearwater®, Zodiac vous apporte la garantie d'appareils de très haut niveau tant dans leur conception que dans leur performance. Un véritable gage d'efficacité et de tranquillité!

*Cher propriétaire de piscine,*

Félicitations pour l'achat du chlorateur DuoClear de Zodiac! Le chlorateur DuoClear vous aidera, vous et votre famille, à profiter davantage de votre piscine.

Le système DuoClear vous offre deux avantages importants. En premier lieu, il facilite l'entretien de votre piscine. En second lieu, il vous permet d'obtenir une eau plus limpide et plus douce.

Veuillez prendre le temps de lire le Guide du propriétaire de l'appareil DuoClear. Ce guide contient des directives faciles à suivre afin de maintenir l'eau de votre piscine propre et impeccable.

Ce guide vous fournit des informations utiles sur l'utilisation efficace de l'appareil DuoClear et vous aidera à mieux comprendre le processus d'entretien de votre piscine. Votre détaillant local en piscine peut également vous donner des explications détaillées sur l'entretien de votre piscine et répondre à toutes vos questions et préoccupations.

N'oubliez pas que votre appareil DuoClear est également assorti d'une garantie complète.

La garantie du chlorateur DuoClear est un gage de confiance de *Zodiac Pool Care Canada Ltd.* envers ses produits et l'assurance d'un service après-vente rapide et de qualité assuré par des techniciens professionnels. Pour obtenir de plus amples renseignements, veuillez communiquer avec votre professionnel de la piscine ou un représentant de *Zodiac Pool Care Canada Ltd.* au 1 888 647-4004.

## SPÉCIFICATIONS DU CHLORATEUR DUOCLEAR

**Modèle : DuoClear 60**

Concentration en sel :	4 000 ppm
Puissance d'entrée :	220 V c.a. – 240 V c.a., 60 Hz, 2 ampères
Puissance de sortie :	27 V c.a., 2,5 ampères DC
Consommation d'énergie :	56 W
Débit minimal d'eau :	45 litres par minute (12 gallons par minute)
Tuyauterie :	5 cm (2 pouces) – Nomenclature 40 PVC
Température maximale de l'eau :	40 °C (104 °F)
Pression maximale d'opération :	225 kPa (45 psi)
Dimensions du vaisseau :	28 cm x 15 cm x 28 cm (11 po x 6 po x 11 po)
Dimensions du bloc d'alimentation :	29 cm x 9,5 cm x 25,4 cm (11 ½ po x 3 ¾ po x 10 po)

**Garantie de la cartouche Nature<sup>2</sup> :** 6 mois

**Garantie du bloc d'alimentation, du vaisseau et de l'électrode :** garantie limitée à 3 ans sans prorata

**L'appareil DuoClear est conçu pour les piscines résidentielles seulement.**

**Avis important :** Lorsque vous passez d'un système de brome au chlorateur DuoClear, la piscine doit être vidée complètement et remplie de nouveau.

Le maintien d'une concentration en sel et en chlore supérieure aux normes recommandées pourrait contribuer à la corrosion de l'équipement de la piscine.

## DIRECTIVES D'INSTALLATION

### 1. Le sel

Utilisez du sel pur raffiné (chlorure de sodium) qui ne contient pas d'additifs comme l'iode. Ajoutez du sel dans une proportion de 4 kg pour chaque 1 000 litres d'eau afin d'augmenter la concentration en sel de 0 à 4 000 ppm. Dans le cas des piscines existantes où l'on trouve du chlorure de sodium résiduel après l'utilisation de chlore, déterminez la concentration actuelle en sel, puis ajoutez une quantité suffisante afin d'augmenter la concentration en sel à 4 000 ppm. Utilisez un (1) gramme par litre (ou 1 kg par 1 000 litres) afin d'augmenter la concentration en sel par 1 000 ppm. Consultez le tableau du sel pour obtenir plus de détails.

Le sel doit être versé uniformément à plusieurs endroits dans la piscine. Ne versez pas de sel dans l'écumoire. Faites marcher la pompe afin de circuler l'eau et de faire dissoudre le sel plus rapidement. **Nota** : l'appareil DuoClear ne doit pas être utilisé avant que tout le sel ne soit dissout car cela pourrait endommager l'appareil. Lorsque tout le sel est dissout, réglez la commande de débit du chlore au niveau maximum. Si le voyant du débit atteint le niveau maximum c'est que la concentration en sel est normale.

Prenez note que la production de chlore du chlorateur dépend de la concentration en sel, de la température de l'eau et de la tension de secteur. Les valeurs standard nominales de 4 000 ppm pour le sel, de 27 °C (80 °F) pour la température de l'eau et une tension de secteur normale donneront le débit maximum voulu. Si l'une de ces trois variables sont inférieures aux valeurs standard, le débit pourrait être moindre.

### 2. Tuyauterie du vaisseau DuoClear

Il est très important que le vaisseau DuoClear soit la dernière pièce d'équipement du système de circulation de l'eau. S'il n'est pas installé en dernier lieu dans la tuyauterie, le chlore entraînera la corrosion d'autres pièces d'équipement. Il est aussi extrêmement dangereux de laisser passer le gaz généré par le chlorateur à travers le filtre ou l'élément chauffant.

La tuyauterie du vaisseau doit être mise à niveau et ses orifices doivent être dirigés vers le bas. Le détecteur de débit ne fonctionnera correctement que si le vaisseau est installé à niveau. Le vaisseau doit être installé à moins de 1,8 mètres (6 pieds) du bloc d'alimentation. Aucune restriction ni exigence particulière ne s'applique concernant la hauteur d'installation de l'appareil.

**La tuyauterie ne peut être installée que dans un seul sens. L'entrée d'eau et la sortie d'eau sont étiquetées.** (L'entrée d'eau se situe du côté de la cartouche Nature2, tandis que la sortie d'eau se situe du côté de l'électrode du chlorateur.)

Les orifices se trouvant en dessous de l'appareil sont des orifices coulissants de 5,1 cm (2 pouces). Un raccord de réduction en PVC peut être utilisé pour réduire la grosseur de l'orifice. Toute colle de PVC standard peut être utilisée. Allouez suffisamment de temps de séchage à la colle avant de pressuriser le système.

**N'INSTALLEZ PAS DE SOUPAPE D'ISOLEMENT DU CÔTÉ DE REFOULEMENT DU CHLORATEUR.** Si vous devez installer une soupape, en raison d'une tuyauterie noyée, utilisez un clapet de non-retour. Si l'appareil comporte un dispositif de dérivation, installez la soupape d'isolement du côté de l'entrée d'eau seulement.

L'appareil DuoClear est offert en trois différentes dimensions pouvant convenir à des piscines d'une capacité maximale de 200 000 litres. N'utilisez jamais plusieurs appareils dans une même piscine.

### 3. Installation du bloc d'alimentation électrique

Le bloc d'alimentation doit se situer à au moins 3,05 mètres (10 pieds) de la paroi intérieure de la piscine. Utilisez le dispositif d'ancrage fourni pour installer le support sur le mur. Si le bloc est monté sur un poteau, il doit être placé, au préalable, au centre d'une plaque solide et plate en matière imperméable à l'eau. Les dimensions de la plaque doivent être, au minimum, de 36 cm de largeur par 33 cm de hauteur (14 po x 13 po). N'enfermez pas le bloc d'alimentation dans une boîte quelconque. Le bloc d'alimentation ne doit pas être installé directement au-dessus de sources de chaleur telles que les filtres, les pompes ou les appareils de chauffage. Accrochez le bloc d'alimentation au support. Si le bloc est branché à une unité de commande, reportez-vous au guide de l'unité de commande pour obtenir des directives supplémentaires.

Le bloc d'alimentation ne fonctionne qu'à un courant de 220-240 V c.a. Le bloc est branché sur le côté charge de la minuterie de la piscine ou au circuit de la pompe de l'unité de commande afin que le chlorateur DuoClear se mette en marche en même temps que la pompe de la piscine. Le fil vert de mise à la terre doit être branché à la vis de mise à la terre ou à la barre de mise à la terre. Veuillez respecter tous les codes locaux et nationaux de l'électricité quand vous installez le système DuoClear.

Appliquez une fine couche de graisse de silicone sur la fiche de l'électrode pour créer une charge électrique positive. Branchez le bloc d'alimentation à l'électrode en poussant fermement la fiche jaune de l'électrode sur les bornes de l'électrode. L'utilisation de tout autre type de graisse pourrait endommager les joints étanches des bornes.

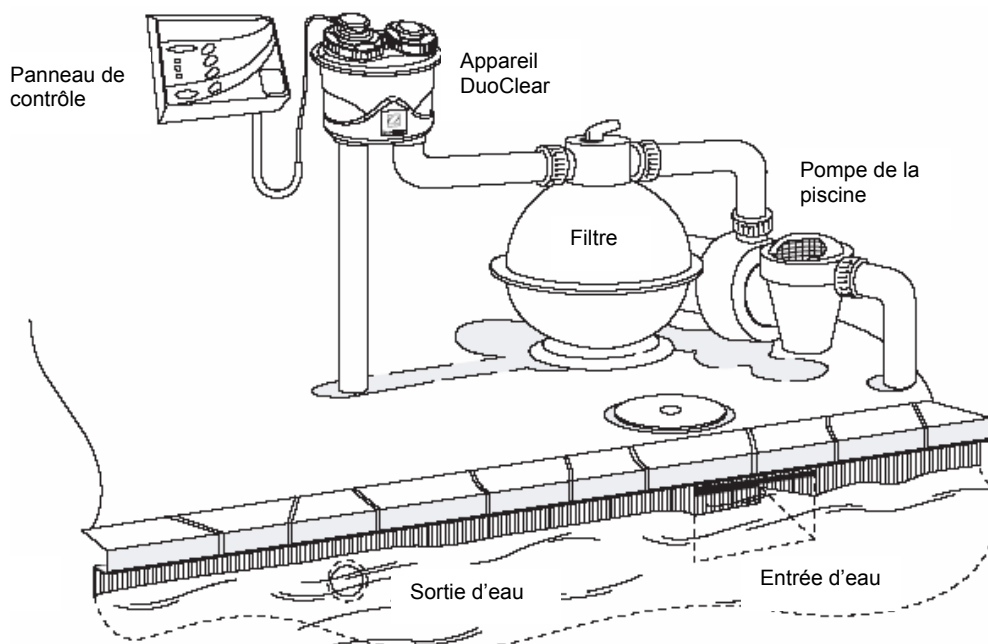

## COMMENT FONCTIONNE VOTRE CHLORATEUR DUOCLEAR

Le sel ordinaire (chlorure de sodium) se compose de deux éléments : le sodium et le chlorure. Une quantité mesurée de sel est dissoute dans l'eau de la piscine pour que celle-ci soit légèrement salée. À mesure que l'eau salée passe dans l'appareil DuoClear par le biais du système de filtration, un processus d'électrolyse se produit générant du chlore, lequel est dissout dans l'eau immédiatement.

Le chlore permet de maîtriser le développement de bactéries et agit de concert avec le cuivre produit par la cartouche Nature2 pour prévenir la formation d'algues. Le chlore se transforme ainsi en ion de sel dissout (chlorure) et le processus recommence.

**AVIS IMPORTANT** : Afin d'être certain du bon fonctionnement du chlorateur DuoClear, vérifier et maintenir périodiquement l'équilibre chimique de l'eau de votre piscine.

### Équilibre chimique visé

Les concentrations quotidiennes suivantes doivent être maintenues, tel que mesuré par la trousse d'analyse :

Concentration en sel :	4000 ppm
Chlore libre :	1,0 à 3,0 ppm. Cette concentration peut être réduite tout au plus à 0,6 ppm si vous utilisez la cartouche Nature2.
pH :	7,2 à 7,8
Alcalinité totale :	100 à 120 ppm
Dureté calcique :	200 à 300 ppm
Stabilisateur de chlore (acide cyanurique) :	30 à 100 ppm (NOTA : les piscines intérieures ne nécessitent aucun stabilisateur de chlore.)

NOTA : Vérifiez la date d'expiration de la trousse d'analyse. Les résultats pourraient être incorrects après cette date.

## CARACTÉRISTIQUES DU SYSTÈME DUOCLEAR

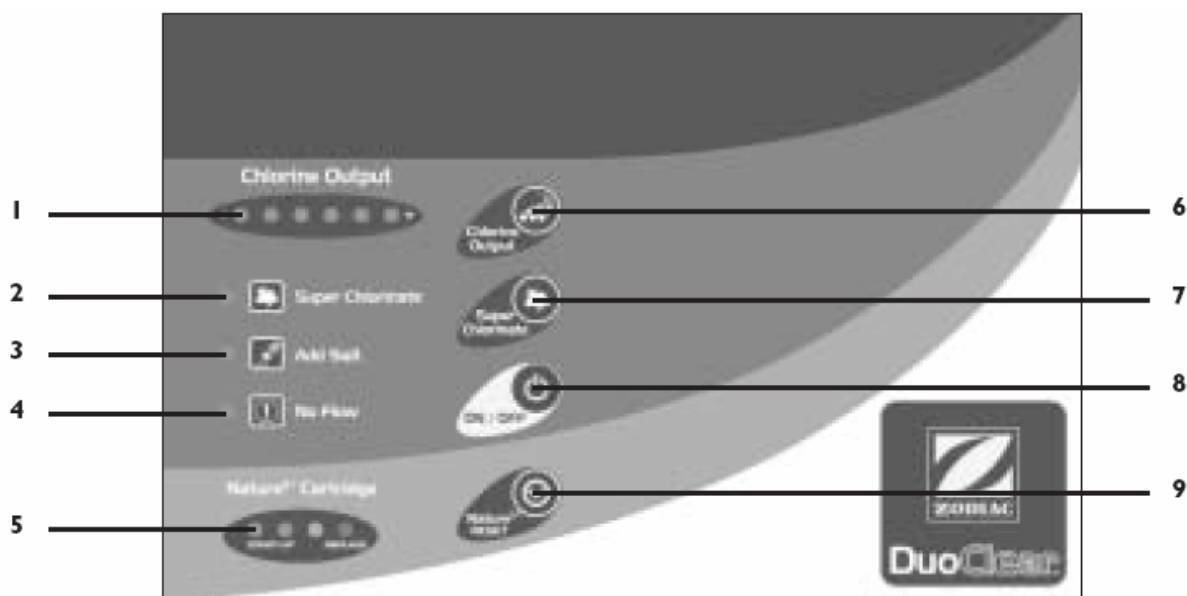

La touche **Chlorine Output** (6) permet de contrôler la quantité de chlore généré par l'électrode. À côté de cette touche se trouvent 6 indicateurs lumineux (consultez l'illustration du panneau de contrôle ci-dessus), 1 indicateur jaune (débit minimum) et 5 indicateurs verts (1). Le débit maximal de chlore est atteint lorsque tous les indicateurs lumineux sont allumés.

L'activation de la fonction **Super Chlorinate** (7) augmente le débit de chlore au-delà de la quantité générée lorsque les 6 indicateurs lumineux sont allumés, et ce, pendant un délai de fonctionnement de 24 heures consécutives. Cette fonction est utilisée pour nettoyer plus à fond l'eau de la piscine après une pluie abondante, un temps très chaud ou un nombre important de baigneurs. L'indicateur lumineux vert adjacent (2) est allumé lorsque cette fonction est activée.

Indicateur **Add Salt** (3) – cet indicateur lumineux vert passera au jaune quand il faut ajouter du sel.

Indicateur **No Flow** (4) – cet indicateur lumineux rouge signale que le débit d'eau s'écoulant à travers le vaisseau est insuffisant, ce qui signifie habituellement que la pompe est à l'arrêt. La production de chlore est interrompue jusqu'à l'obtention d'un débit d'eau adéquat.

Les touches **ON/OFF** (8) permettent de démarrer et d'arrêter le chlorateur DuoClear. La pile de secours garde en mémoire les derniers paramètres de débit et repart à ce débit une fois que l'appareil est redémarré. Par mesure de sécurité, le chlorateur DuoClear démarre automatiquement quand le prochain cycle de la pompe commence. Pour éviter cela, débranchez la fiche de l'électrode du bloc d'alimentation.

La touche **Nature2 Reset** (9) sert à démarrer votre nouveau système et chaque fois que la cartouche Nature2 est remplacée.

### **Pile de secours**

Le chlorateur DuoClear contient une pile rechargeable de longue durée. Lorsque le courant est coupé, la pile garde en mémoire les paramètres de débit de chlore, de super chloration et des indicateurs lumineux de la cartouche Nature2.

Une fois installé, le chlorateur DuoClear requiert un entretien minimal.

La polarité des électrodes est périodiquement inversée afin de minimiser l'entartrage des plaques d'électrode, réduisant ainsi le temps de nettoyage manuel. Cependant, selon l'équilibre chimique de l'eau de la piscine, vous pourriez avoir à nettoyer de temps à autre les plaques d'électrode.

Le bloc d'alimentation est contrôlé par la minuterie de la piscine ou par un panneau de contrôle. Cela permet de vous assurer que l'appareil DuoClear ne fonctionne que si l'eau s'écoule par le vaisseau.

Les touches du chlorateur ne peuvent être réglées que lorsque le système de filtration fonctionne.

Pour utiliser efficacement la fonction **Super Chlorinate**, le système de filtration de la piscine doit fonctionner en continu pendant 24 heures.

## PROCESSUS DE DÉMARRAGE DU CHLORATEUR DUOCLEAR

**Avant de démarrer l'appareil DuoClear, vous devez ajouter la quantité de sel requise en fonction des dimensions de votre piscine. Reportez-vous au Tableau du sel à la page 20.**

**NOTA :** Nous vous recommandons d'attendre de 2 à 4 semaines avant d'ajouter du sel à une piscine qui a été récemment plâtrée.

Important : Il faut que l'eau de la piscine soit en équilibre chimique avant de démarrer le système DuoClear. Voir la section **Équilibre chimique visé** à la page 10.

1. Procédez à l'installation complète du système DuoClear lorsque l'eau est en équilibre chimique.
2. Administrez un traitement choc de chlore à la piscine afin de neutraliser les impuretés et activer la cartouche. Suivez les directives du fabricant du produit utilisé.  
Nota : Cette fonction est différente de la fonction **Superchlorinate** que l'on retrouve sur le système DuoClear. Un traitement choc manuel n'est requis au moment du démarrage pour activer la cartouche.
3. Appuyez sur la touche **Nature2 Reset** pour démarrer la minuterie de la cartouche; celle-ci fera le décompte avant le changement de la cartouche dans 6 mois.
4. Faites marcher la pompe soit :  
pendant 4 jours consécutifs, 24 heures sur 24, ou  
pendant 14 jours à raison de 6 heures par jour, tout en maintenant un niveau de chlore libre de 1 à 3 ppm
5. Une fois que la période de circulation est terminée, laissez la concentration de chlore à réduire graduellement jusqu'à un niveau de 0,6 ppm.

**NOTA :** Si la température de l'eau est inférieure à 18 °C (65 °F), il se peut que vous ne soyez pas en mesure de régler le débit au niveau maximum en raison d'une légère baisse de la conductivité à des températures plus froides (il est également possible que l'indicateur **Add Salt** s'allume). Lorsque la température de l'eau est inférieure à 18 °C (65 °F), la croissance des algues est minime, et l'eau est trop froide pour la baignade; la quantité de chlore utilisée est donc inférieure à celle qui serait utilisée dans des conditions normales. Si c'est le cas, vous pouvez maintenir le débit du chlorateur DuoClear à un niveau minimum jusqu'à ce que la température se réchauffe.

**AVERTISSEMENT :** La concentration en chlore libre NE doit JAMAIS être inférieure à 0,6 ppm. Si vous n'y arrivez pas avec le chlorateur DuoClear, ajoutez du chlore liquide (sodium hypochlorite) manuellement.

### ESSAIS DE SÉCURITÉ

Il est essentiel de faire un essai de sécurité du système de détection de faible débit en utilisant la méthode ci-dessous. Faites fonctionner la pompe et le chlorateur, puis ajustez le débit de chlore au niveau maximum. Débranchez la fiche jaune de l'électrode des bornes se trouvant sur le dessus de la cellule de l'électrode. L'indicateur rouge qui signale un débit faible (**Low Flow**) devrait s'allumer et les indicateurs signalant la quantité de chlore produite (**Chlorine Output**) passeront au jaune (c.-à-d. niveau minimum). L'indicateur jaune indique l'absence de production de chlore.

Cet essai confirmera le bon fonctionnement du système de détection de faible débit.

Rebranchez la fiche de l'électrode aux bornes, ce qui permettra au chlorateur de fonctionner à nouveau normalement. N'utilisez plus le chlorateur si l'essai du système de détection de faible débit a révélé une défectuosité. Contactez Zodiac Pool Care pour obtenir des conseils à ce sujet.

## UTILISATION DES TOUCHES DU PANNEAU DE CONTRÔLE

### Réglage de la fonction Chlorine Output (voir l'illustration n° 1 du panneau de contrôle)

La production de chlore est régulée par le nombre d'heures de fonctionnement de la pompe de votre piscine et par la touche **Chlorine Output** (1). Le fait d'appuyer plusieurs fois sur la touche **Chlorine Output** (6) permet d'augmenter graduellement la production de chlore. Le nombre d'indicateurs lumineux **Chlorine Output** augmentera jusqu'à l'obtention du débit maximum (1 indicateur lumineux jaune et 5 voyants verts). En appuyant une autre fois sur la touche **Chlorine Output**, le débit revient à son niveau minimum et l'indicateur jaune s'allume.

**NOTA :** Ce réglage n'indique pas la concentration réelle de chlore dans l'eau de la piscine. Vous devrez utiliser une trousse d'analyse pour confirmer la quantité de chlore libre dans l'eau de votre piscine (ou faire tester l'eau de votre piscine chez un détaillant en piscine).

Lorsque la polarité est inversée, l'indicateur lumineux jaune clignote. L'indicateur lumineux jaune (débit minimum) clignotera pendant quelques minutes au moment de l'inversion de la polarité de l'électrode (fonction d'auto-nettoyage) indiquant une absence de production de chlore à ce moment précis.

### Fonction Super Chlorinate (2)

La fonction **Super Chlorinate** (2) sert à augmenter la production de chlore dans l'eau de votre piscine. Lorsque vous appuyez sur cette touche, les paramètres de production de chlore sont temporairement désactivés et le chlorateur fonctionne pendant environ 24 heures consécutives à un niveau de production de chlore plus élevé. Un indicateur lumineux vert s'allumera alors. Pour désactiver cette fonction, appuyez sur la touche **Super Chlorinate** (7) une seconde fois et l'indicateur lumineux s'éteindra. Le système revient aux paramètres antérieurs à la fin du cycle de surchloration. (Voir **Dépannage**, parties B et C pour obtenir plus de détails sur la fonction **Super Chlorinate**.)

### Touche Add Salt (3)

L'indicateur lumineux **Add Salt** pourrait s'allumer lorsque la concentration en sel dans l'eau se situe entre 3 000 et 4 000 ppm, selon la tension de secteur et la température de l'eau. Il ne s'agit pas d'une défektivité, mais plutôt d'une mesure de précaution afin de s'assurer que la concentration en sel n'est jamais trop basse (voir la rubrique **Le sel – quand et comment l'ajouter?**).

**NOTA :** Le fonctionnement de l'appareil DuoClear lorsque la concentration en sel est basse pourrait raccourcir la durée de vie de l'électrode.

### Touche No Flow (4)

L'indicateur lumineux **No Flow** s'allumera si le débit d'eau dans la cellule est insuffisant. Cela est dû habituellement au fait que la pompe ne fonctionne pas ou que le filtre a besoin d'être nettoyé. Si c'est le cas, la fonction **Chlorine Output** s'arrêtera (voir **Dépannage**). Les indicateurs lumineux **Chlorine Output** s'éteindront également.

### Indicateurs lumineux (5) de la cartouche Nature2 du chlorateur DuoClear

Le système DuoClear comporte une série de 4 indicateurs lumineux pour vérifier la durée de vie de la cartouche Nature2. Lorsque la cartouche Nature2 est installée, il faut appuyer sur la touche **Reset** (9). La cartouche **Nature2** affichera alors 3 indicateurs lumineux (2 verts et 1 jaune). À mesure que la minuterie compte à rebours, les deux indicateurs verts, puis l'indicateur jaune s'éteindront graduellement jusqu'à ce qu'un indicateur rouge s'allume et clignote. Il faudra alors remplacer la cartouche Nature2 du système DuoClear. La cartouche Nature2 a une durée de vie de six mois.

### Indicateurs lumineux éteints

Si tous les indicateurs sont éteints, cela signifie que le chlorateur DuoClear est à l'arrêt. Vérifiez que la minuterie de la piscine fonctionne toujours et que le bloc d'alimentation centrale n'a pas été débranché.



## DURÉE DE VIE DE LA CARTOUCHE DUOCLEAR ET DE L'ÉLECTRODE

Le système DuoClear comporte une série de 4 voyants lumineux indiquant la durée de vie de la cartouche Nature2. Les indicateurs de démarrage consistent en 2 voyants verts et 1 voyant jaune. Sur une période de 6 mois, les 2 indicateurs verts et l'indicateur jaune s'éteignent graduellement et un indicateur rouge clignote. La cartouche Nature2 du système DuoClear doit être remplacée lorsque l'indicateur rouge clignote. **Si la cartouche n'est pas remplacée dans les plus brefs délais, l'eau de la piscine ne sera pas nettoyée correctement à une teneur de moins de 1,0 ppm de chlore libre.**

La durée de vie prévue de l'électrode, si cette dernière correspond au bon modèle et si elle est bien entretenue, est d'environ cinq ans dans un climat saisonnier. Toutefois, dans des conditions exigeant un débit élevé de chlore (usage fréquent de la piscine par les baigneurs, mauvaise chimie de l'eau, climat très chaud), la durée de vie de l'électrode peut diminuer.

Lorsque vous remplacez la cartouche ou l'électrode, les pièces de rechange doivent comporter une étiquette mentionnant clairement que ces pièces conviennent au chlorateur DuoClear et que le nom du modèle correspond au vaisseau et au bloc d'alimentation appropriés. Le nom du modèle se trouve sur le devant du bloc d'alimentation.

## ENTRETIEN DU SYSTÈME DUOCLEAR<sup>MC</sup>

### Remplacement de la cartouche Nature2

La cartouche DuoClear a une durée de vie de 6 mois dans des conditions normales de fonctionnement, et doit être remplacée lorsque l'indicateur lumineux de la cartouche **DuoClear Nature2** devient ROUGE et clignote.

**NOTA :** Arrêtez toujours la pompe avant d'installer, d'enlever ou d'ouvrir le vaisseau de l'appareil. Le système de la pompe et du filtre fonctionne sous pression et la pression doit être relâchée avant de commencer. Ouvrez la soupape de mise à l'air libre sur le filtre de la piscine afin de relâcher la pression du système.

### Comment remplacer la cartouche

1. Arrêtez la pompe et relâchez la pression du système.
2. Fermez toutes les soupapes entre le filtre et la piscine afin d'empêcher la vidange de la piscine.
3. Dévissez l'anneau de verrouillage du vaisseau et enlevez la cartouche Nature2.
4. Installez la nouvelle cartouche et assurez-vous que le joint torique est bien en place et légèrement enduit d'un lubrifiant de silicone. Puis serrez l'anneau de verrouillage de la cartouche.
5. Appuyez sur la touche **Nature2 Reset** (9) du bloc d'alimentation afin que les trois indicateurs lumineux (5) (2 verts et 1 jaune) s'allument.
6. Ouvrez toutes les soupapes d'isolation que vous avez fermées.
7. Démarrez la pompe et le filtre. Vérifiez qu'il n'y a pas de fuites.
8. Suivez les directives de démarrage de la cartouche à la page 13.

**NOTA :** Une teneur en chlore libre résiduel inférieure à 1,0 ppm ne suffit pas au bon fonctionnement du système DuoClear si la cartouche Nature2 n'est pas remplacée.

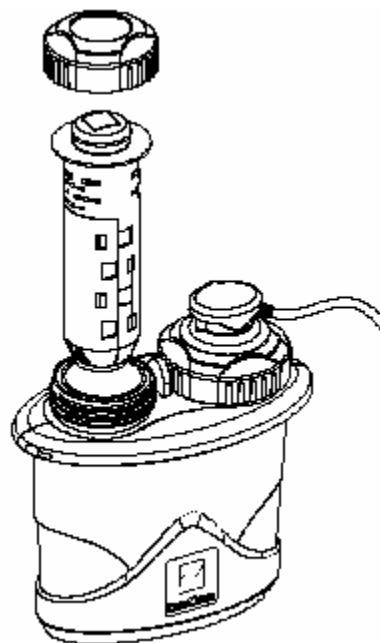

### Comment nettoyer l'électrode

En fonction de l'équilibre chimique de l'eau de la piscine, il pourrait être nécessaire de procéder, de temps à autre, au nettoyage manuel de l'électrode.

1. Arrêtez la pompe du filtre et le chlorateur et fermez les soupapes appropriées.

**NOTA** : Arrêtez toujours les pompes avant d'installer ou d'enlever tout élément de l'appareil DuoClear. Le système de la pompe et du filtre fonctionne sous pression et la pression doit être relâchée avant de commencer. Ouvrez la soupape de mise à l'air libre sur le filtre de la piscine afin de relâcher la pression du système.

2. Débranchez la fiche de l'électrode à partir du vaisseau.
3. Dévissez l'anneau de blocage de l'électrode et retirez l'électrode.
4. Inspectez le boîtier de l'électrode pour vérifier la présence d'entartrage sur les plaques.

**NOTA** : Lorsque vous manipulez des produits chimiques, portez toujours des gants en caoutchouc, des lunettes de protection et travaillez dans un endroit bien ventilé. Choisissez avec prudence l'endroit où vous ouvrez les contenants de produits chimiques et où vous les utilisez car ils peuvent endommager les surfaces.

5. Mélangez la solution de nettoyage dans un contenant de plastique approprié en ajoutant une portion d'acide chlorhydrique (ou acide muriatique) à dix portions d'eau. **Nota : Afin d'éviter les éclaboussures, AJOUTEZ TOUJOURS L'ACIDE MURIATIQUE À L'EAU et non l'eau à l'acide muriatique. Les solutions plus fortes que 1:10 endommageront l'électrode et la garantie sera nulle et non avenue.** Submergez uniquement les plaques de l'électrode dans la solution de nettoyage. Laissez au mélange le temps d'agir sur les dépôts calciques pendant environ cinq minutes.
6. Répétez la procédure, au besoin. Assurez-vous que les bornes de l'électrode ou tout autre équipement n'entrent en contact avec la solution à base d'acide. Nettoyez abondamment toute solution versée par accident avec de l'eau propre. Pour neutraliser la solution de nettoyage à base d'acide, ajoutez-y du bicarbonate de soude (une mousse se formera).
7. Rincez l'électrode dans de l'eau propre et réinstallez l'électrode dans le vaisseau. Assurez-vous que le joint torique est bien en place et légèrement enduit d'un lubrifiant de silicone.
8. Une fois sèche, réinstallez la fiche de l'électrode et appliquez-y une fine couche de graisse de silicone.
9. Remettez les soupapes et les commutateurs à leur position de marche. Activez la pompe et le chlorateur.
10. Vérifiez les paramètres et le débit de chlore sur le bloc d'alimentation.

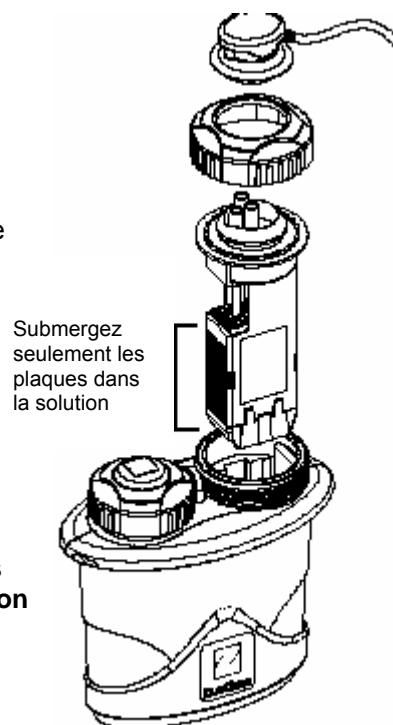

**Le système DuoClear possède un détecteur de débit électronique qui interrompt automatiquement le chlorateur lorsque le débit d'eau dans les plaques d'électrode s'arrête ou ralentit. Pour prévenir tout dommage à l'électrode ou toute blessure corporelle, ne modifiez en aucune circonstance ce système, car ce dernier assure votre protection.**

## CONSEILS D'OPÉRATION

### A. Périodes de fonctionnement du système de filtration et de chloration

Le système de filtration et de chloration doit fonctionner pendant au moins six à huit heures par jour. Lorsqu'il fait vraiment chaud, le système peut rester en marche pendant quelques heures de plus, mais pendant l'hiver, si l'on se sert de la piscine, le système de filtration peut être mis en marche pendant une plus courte période. Un délai de fonctionnement plus court prolongera la durée de vie de l'électrode.

### B. Lecture du chlore libre (résiduel)

Le taux de chlore libre résiduel dans l'eau de la piscine doit être compris entre 0,6 et 3,0 ppm. Un plus long délai d'opération du chlorateur fait monter la concentration en chlore tandis qu'un plus court délai la diminue. Les mêmes effets résultent d'une augmentation ou d'une diminution des débits du chlore.

### C. Concentration du stabilisateur de chlore (acide cyanurique)

Assurez-vous que la concentration du stabilisateur de chlore (l'acide cyanurique) se situe entre 30 et 100 ppm. Ce taux peut varier selon le climat de votre région. Lorsque le climat est extrêmement chaud et ensoleillé, la concentration doit se situer au plus haut niveau de la fourchette déterminée. Consultez le tableau du stabilisateur. L'acide cyanurique empêche la destruction rapide du chlore par les rayons solaires. Il pourrait y avoir des règlements concernant l'utilisation appropriée de l'acide cyanurique. Faites appel à l'autorité locale responsable pour en savoir plus au sujet des règlements. NOTA : Il n'est pas nécessaire d'utiliser de l'acide cyanurique pour les piscines intérieures.

### D. Lecture du pH

Il est ABSOLUMENT IMPÉRATIF de maintenir le taux de pH de la piscine entre 7,2 et 7,8. Testez régulièrement le pH vous-même ou faites-le tester par votre détaillant en piscine. L'efficacité du chlore en tant que désinfectant diminue sensiblement à mesure que le pH augmente. Si le taux de pH atteint 8,0, la majeure partie du chlore ajouté dans la piscine est inutile et il devient pratiquement impossible de maintenir un taux de chlore libre satisfaisant.

### E. Surchloration

La touche de surchloration permet d'augmenter automatiquement le taux de chlore pendant 24 heures. Vous pouvez vous baigner en toute sécurité pendant cette période. Cette fonction ne doit être activée que si un très grand nombre de baigneurs utilisent la piscine ou en cas de problème quelconque (voir la rubrique **Dépannage**). Si le taux de chlore est satisfaisant (entre 0,6 et 3,0 ppm), la surchloration sur une base régulière n'est pas nécessaire; en fait, elle augmentera le taux de pH et réduira la durée de vie de l'électrode.

### F. Vérification de l'entretien régulier

Vous devriez vérifier la concentration en chlore de la piscine avant chaque usage.

#### Chaque jour:

- Mesurez le chlore résiduel.
- Mesurez l'alcalinité totale. Ajustez-la, au besoin.
- Vérifiez le pH de l'eau. Ajustez-le, au besoin.

#### Chaque semaine:

- Vérifiez le manomètre du filtre de la piscine pour voir si un lavage à contre-courant est nécessaire.

#### Chaque mois:

- Vérifiez la concentration en sel de l'eau de la piscine (Consultez la rubrique Le sel – quand et comment l'ajouter?).
- Mesurez la concentration du stabilisateur de chlore. Ajustez-la, au besoin.
- Enlevez tous les débris qui sont passés par le filtre et qui se sont logés dans l'électrode. Évitez d'égratigner ou de courber l'électrode (voir la rubrique **Entretien du système DuoClear**).

NOTA : Le maintien constant des concentrations en sel et en chlore au-dessus de la fourchette recommandée peut avoir un effet corrosif sur l'équipement de la piscine. Des concentrations en sel supérieures à la concentration recommandée peuvent être réduites en ajoutant de l'eau fraîche à l'eau de la piscine.

Ne mettez pas de produits chimiques directement dans l'écumoire. Cela pourrait endommager l'électrode.

### **G. Démarrage printanier**

Le débit de production de chlore de l'électrode est réglé par la température de l'eau, la concentration en sel et la tension de secteur. Au printemps, lorsque la température de l'eau de la piscine est inférieure à 18 °C (65 °F), il se peut que la conductivité de l'eau de la piscine soit réduite; cela a pour effet d'allumer l'indicateur **Add Salt** et de vous empêcher de régler l'appareil au débit maximum. Vous n'avez pas besoin d'ajouter de sel si la concentration est de 4 000 ppm. Lorsque la température de l'eau est inférieure à 18 °C (65 °F), la croissance des algues est minime, et l'eau trop froide pour la baignade; la quantité de chlore utilisée est donc inférieure à celle qui serait utilisée dans des conditions normales. Si c'est le cas, vous pouvez maintenir le débit du chlorateur DuoClear à un niveau minimum jusqu'à ce que la température se réchauffe.

**AVERTISSEMENT** : La concentration en chlore libre NE doit JAMAIS être inférieure à 0,6 ppm. Si vous n'y arrivez pas avec le chlorateur DuoClear, ajoutez du chlore liquide manuellement (sodium hypochlorite).

### **H. Lavage à contre-courant du filtre**

Lorsque vous effectuez un lavage à contre-courant du filtre, arrêtez le chlorateur en appuyant sur le commutateur marche/arrêt.

## LE SEL – QUAND ET COMMENT L’AJOUTER?

### Quand ajouter du sel?

Ajoutez du sel lorsque le panneau de contrôle vous indique de le faire, sauf lorsque la température de l'eau est inférieure à 18 °C (65 °F) ou que la tension est faible. Voir le Problème G à la rubrique

**Dépannage.** L'indicateur **Add Salt** pourrait s'allumer si la concentration en sel se situe entre 3 000 et 4 000 ppm, dépendant de la température de l'eau et de la tension de secteur (consultez le nota ci-après). Il ne s'agit pas d'une défektivité, mais plutôt d'une précaution pour veiller à ce que la concentration en sel ne soit jamais trop basse. La concentration en sel devrait être normalement aux alentours de 4 000 ppm, mais elle ne doit jamais être inférieure à 3 000 ppm, sinon la durée de vie des électrodes de la cellule diminuera.

Le sel n'est pas éliminé par évaporation. Le sel est éliminé lorsque l'eau est éclaboussée à l'extérieur de la piscine ou lors du lavage à contre-courant du filtre. L'ajout d'eau propre ou d'eau provenant d'averses de pluie permet de diluer la concentration en sel. Il faut en rajouter de temps à autre pour maintenir une concentration en sel optimale.

**NOTA :** Même si la concentration en sel est de 4 000 ppm environ, l'indicateur **Add Salt** pourrait s'allumer si la température de l'eau est inférieure à 18 °C (65 °F). Dans ce cas, vous ne pourrez pas régler la production de chlore au niveau maximum. La demande en chlore est faible si la température de l'eau est froide ou en présence d'un faible nombre de baigneurs dans la piscine; vous pouvez donc régler la production de chlore à un débit plus faible ou tout simplement éteindre le chlorateur DuoClear.

### Combien de sel doit-on ajouter?

Servez-vous d'une bande d'essai afin d'établir la concentration en sel de l'eau de la piscine avant d'y ajouter du sel. Prenez de l'eau à profondeur du coude dans un contenant et trempez-y une bande d'essai. Si l'eau de la piscine a été précédemment nettoyée avec de l'hypochlorite de sodium (chlore liquide), il y a déjà du sel résiduel dans la piscine; il est donc très important de **TESTER LA CONCENTRATION EN SEL AVANT D'AJOUTER DU SEL.**

On ne doit utiliser que du sel non iodé pur raffiné à 99,5 % (chlorure de sodium) dans le chlorateur DuoClear. N'utilisez pas de sel contenant du prussiate jaune car il pourrait tacher le plâtre de la piscine. Vous devez ajouter suffisamment de sel pour obtenir une concentration en sel de 4 000 ppm.

- 1 gramme par litre augmente la concentration en sel de 1 000 ppm.

- Dans une piscine RÉCEMMENT REMPLIE (où il n'y a aucun résidu de sel) contenant environ 80 000 litres, il faut ajouter 320 kilos de sel pour atteindre une concentration de 4 000 ppm (80 000 x 4).

- Consultez le Tableau du sel à la page 20.

**IMPORTANT :** Pour ne pas endommager l'appareil DuoClear, assurez-vous que la concentration de sel ne dépasse jamais 13 000 ppm.

### Comment ajouter le sel?

Dispersez uniformément une quantité adéquate de sel dans l'eau tout autour de la piscine. Faites fonctionner la pompe et le filtre pendant au moins quatre à six heures. La dissolution totale du sel peut demander jusqu'à 24 heures. Si l'indicateur d'ajout de sel **Add Salt** est encore allumé après 24 heures, vérifiez la concentration en sel et ajoutez la quantité nécessaire afin d'atteindre une concentration de 4 000 ppm.

Nota : N'ajoutez pas de sel dans l'écumoire.

## TABLEAU DU SEL

Ce tableau indique combien de sel ajouter afin d'obtenir une concentration de 4 000 ppm dans votre piscine

		Concentration de sel existant (ppm)							
		0	500	1000	1500	2000	2500	3000	3500
<b>Volume d'eau en litres</b>	<b>10 000</b>	40 kg	35 kg	30 kg	25 kg	20 kg	15 kg	10 kg	5 kg
	<b>20 000</b>	80 kg	70 kg	60 kg	50 kg	40 kg	30 kg	20 kg	10 kg
	<b>30 000</b>	120 kg	105 kg	90 kg	75 kg	60 kg	45 kg	30 kg	15 kg
	<b>40 000</b>	160 kg	140 kg	120 kg	100 kg	80 kg	60 kg	40 kg	20 kg
	<b>50 000</b>	200 kg	175 kg	150 kg	125 kg	100 kg	75 kg	50 kg	25 kg
	<b>60 000</b>	240 kg	210 kg	180 kg	150 kg	120 kg	90 kg	60 kg	30 kg
	<b>70 000</b>	280 kg	245 kg	210 kg	175 kg	140 kg	105 kg	70 kg	35 kg
	<b>80 000</b>	320 kg	280 kg	240 kg	200 kg	160 kg	120 kg	80 kg	40 kg
	<b>90 000</b>	360 kg	315 kg	270 kg	225 kg	180 kg	135 kg	90 kg	45 kg
	<b>100 000</b>	400 kg	350 kg	300 kg	250 kg	200 kg	150 kg	100 kg	50 kg
	<b>110 000</b>	440 kg	385 kg	330 kg	275 kg	220 kg	165 kg	110 kg	55 kg
	<b>120 000</b>	480 kg	420 kg	360 kg	300 kg	240 kg	180 kg	120 kg	60 kg
	<b>130 000</b>	520 kg	455 kg	390 kg	325 kg	260 kg	195 kg	130 kg	65 kg

Nota : Il pourrait y avoir déjà du sel dans l'eau. Il est nécessaire de faire un test de la concentration en sel avant d'en ajouter.  
Ne pas mettre l'appareil Clearwater en marche avant que tout le sel soit dissout afin d'empêcher que l'appareil soit endommagé.  
Soyez prudent quand vous ajoutez du sel car il est plus facile d'en rajouter, au besoin, que de diluer un excédent de sel.

Pour plus de renseignements, veuillez contacter Zodiac Pool Care Canada au 1 888 647 4004

## TABLEAU DU STABILISATEUR (L'ACIDE CYANURIQUE)

Ce Tableau sert à déterminer combien de kg de stabilisateur (l'acide cyanurique) sont requis afin d'obtenir 60 parties par million dans une piscine.

		Concentration existante de stabilisateur en parties par million					
		0	10	20	30	40	50
<b>Volume d'eau en litres</b>	<b>10 000</b>	0,6 kg	0,5 kg	0,4 kg	0,3 kg	0,2 kg	0,1 kg
	<b>20 000</b>	1,2 kg	1,0 kg	0,8 kg	0,6 kg	0,4 kg	0,2 kg
	<b>30 000</b>	1,8 kg	1,5 kg	1,2 kg	0,9 kg	0,6 kg	0,3 kg
	<b>40 000</b>	2,4 kg	2,0 kg	1,6 kg	1,2 kg	0,8 kg	0,4 kg
	<b>50 000</b>	3,0 kg	2,5 kg	2,0 kg	1,5 kg	1,0 kg	0,5 kg
	<b>60 000</b>	3,6 kg	3,0 kg	2,4 kg	1,8 kg	1,2 kg	0,6 kg
	<b>70 000</b>	4,2 kg	3,5 kg	2,8 kg	2,1 kg	1,4 kg	0,7 kg
	<b>80 000</b>	4,8 kg	4,0 kg	3,2 kg	2,4 kg	1,6 kg	0,8 kg
	<b>90 000</b>	5,4 kg	4,5 kg	3,6 kg	2,7 kg	1,8 kg	0,9 kg
	<b>100 000</b>	6,0 kg	5,0 kg	4,0 kg	3,0 kg	2,0 kg	1,0 kg
	<b>110 000</b>	6,6 kg	5,5 kg	4,4 kg	3,3 kg	2,2 kg	1,1 kg
	<b>120 000</b>	7,2 kg	6,0 kg	4,8 kg	3,6 kg	2,4 kg	1,2 kg
	<b>130 000</b>	7,8 kg	6,5 kg	5,2 kg	3,9 kg	2,6 kg	1,3 kg

Pour plus de renseignements, veuillez contacter Zodiac Pool Care Canada au 1 888 647 4004

Le tableau ci-dessus est présenté à titre de référence seulement. La concentration de stabilisateur de chlore doit se situer entre 30 et 100 ppm et varie en fonction du climat local. Dans les zones plus chaudes et ensoleillées, la concentration de stabilisateur sera plus élevée. Consultez votre professionnel de la piscine local pour connaître la concentration optimale à utiliser dans votre piscine. Le stabilisateur de chlore doit toujours être ajouté conformément aux directives du fabricant.

## **DES CONSEILS SUR LA CHIMIE DE L'EAU**

### **Comment ajuster le pH?**

Une valeur de pH comprise entre 7,2 et 7,8 est idéale pour un confort maximal et pour une consommation minimale de chlore. **Ajustez toujours l'alcalinité totale de l'eau avant d'ajuster le pH.**

Une valeur du pH trop faible (eau acide) peut produire l'irritation des yeux et la corrosion des raccords en métal non protégés. Vous pouvez augmenter la valeur du pH en ajoutant du bicarbonate de sodium ou du carbonate de sodium. Consultez votre détaillant sur le choix de produit chimique qui vous convient le mieux et sur la quantité à utiliser. Vérifiez la valeur du pH de l'eau après quatre heures de circulation d'eau, puis en ajoutant la quantité de produit chimique nécessaire afin d'atteindre la valeur voulue.

Une valeur trop élevée de pH (eau alcaline) peut produire de l'eau trouble et empêcher l'activité aseptisante du chlore. Les algues et les bactéries peuvent proliférer. Vous pouvez abaisser la valeur du pH en ajoutant de l'acide muriatique à l'eau. Le tableau d'exigence en acide de la trousse 4 dans 1 indique la quantité d'acide à ajouter. **AVERTISSEMENT : AJOUTEZ TOUJOURS L'ACIDE À L'EAU, JAMAIS L'EAU À L'ACIDE.**

Si le pH n'est pas stable, testez l'alcalinité totale.

### **L'effet de l'alcalinité totale sur le pH**

L'alcalinité totale est une mesure de la quantité de composants alcalins dans l'eau (par exemple, des bicarbonates, des carbonates et des hydroxydes). C'est le système tampon nécessaire au contrôle du pH. Une alcalinité totale trop faible peut entraîner une fluctuation du pH. Il sera alors difficile de maintenir un taux de pH stable et des taches apparaîtront sur les parois de la piscine lorsque l'alcalinité totale est trop faible.

Le taux d'alcalinité totale devrait être compris entre 100 et 120 ppm. On confond souvent l'alcalinité totale avec le pH. Elle peut en influencer la valeur, mais ce n'est pas la même chose.

Si vous voulez augmenter le niveau de l'alcalinité totale, il faut ajouter un produit tampon (bicarbonate de sodium) en quantité recommandée par le fabricant afin d'atteindre une valeur se situant entre 100 et 120 ppm. L'usage de 180 g de bicarbonate de sodium augmente le niveau d'alcalinité totale de 10 ppm par 10 000 litres d'eau de piscine.

Pour abaisser l'alcalinité totale, ajoutez de l'acide muriatique. Le tableau d'exigence en acide de la trousse 4 dans 1 indique la quantité d'acide à ajouter. Faites un ajustement au besoin jusqu'à ce que le taux demeure, 24 heures après l'ajout, dans la fourchette des 100 à 120 ppm. Lorsque l'alcalinité totale est dans la bonne fourchette, il se peut que le pH ait besoin d'être ajusté. **AVERTISSEMENT : AJOUTEZ TOUJOURS L'ACIDE À L'EAU, JAMAIS L'EAU À L'ACIDE.**

### **L'usage d'algicides et de produits anti-phosphate**

Les algicides peuvent être utilisés de pair avec le système DuoClear, mais ne sont généralement pas nécessaires. N'utilisez que les algicides poly-quat à base d'ammoniaque. N'utilisez pas les algicides à

base de cuivre. Les agents anti-phosphate peuvent aussi être utilisés en conjonction avec le système DuoClear dans les régions à teneur élevée en phosphate où la croissance des algues peut être problématique. Les phosphates pénètrent dans l'eau de la piscine de diverses façons : par les fertilisants, les savons et le ruissellement dans la piscine. Une concentration élevée en phosphate détruit le chlore. Contactez votre professionnel de la piscine local pour effectuer un test de détection des phosphates et pour obtenir des renseignements complémentaires sur la présence de phosphates dans votre région. Suivez toujours les directives du fabricant concernant ce type de traitement.

Le chlore et le cuivre produits par le chlorateur DuoClear représentent le meilleur système de défense contre les algues et suffisent habituellement à résoudre le problème. Toutefois, si vous remarquez la présence d'algues sur une surface, brossez vigoureusement l'endroit, ajustez le pH, procédez à la surchloration en utilisant le chlorateur ou procédez manuellement à un traitement choc au chlore à l'aide de chlore liquide (hypochlorite de sodium). Vous devriez détecter la présence de chlore résiduel dans les 24 heures. Si ce n'est pas le cas, répétez le traitement choc (voir les pages 21 et 22 pour obtenir plus de détails sur la chimie de l'eau). Après le traitement choc, assurez-vous que le système DuoClear maintient un taux de chlore résiduel adéquat dans l'eau pour éviter la formation future d'algues. En présence d'une grande quantité d'algues, un traitement choc effectué manuellement constitue la meilleure solution.

Nota : L'usage trop fréquent d'algicides peut réduire le chlore résiduel car les algicides peuvent réagir de façon négative à la présence de chlore produit par le chlorateur DuoClear. Lorsque des algicides sont utilisés, on doit toujours s'en tenir aux recommandations du fabricant et ajuster le débit du chlorateur DuoClear afin de préserver une concentration en chlore résiduel dans l'eau de la piscine.

L'ajout de certains produits chimiques peut diminuer l'efficacité du chlore. Assurez-vous qu'il y a toujours une concentration adéquate en chlore résiduel afin d'éviter d'être malade.

### **Usage d'agents séquestrants**

Dans certaines régions, la dureté totale de l'eau peut être exceptionnellement élevée. Une dureté élevée favorise l'entartrage de certaines surfaces dans la piscine. Les agents séquestrants aident à garder les minéraux dissous et, dans certaines conditions, à prévenir l'entartrage. Consultez votre détaillant de piscine pour en savoir plus sur l'usage des agents séquestrants.

### **Usage de l'acide cyanurique comme stabilisateur de chlore afin de garder une quantité résiduelle de chlore dans l'eau**

Ce stabilisateur agit comme un écran solaire afin d'empêcher que le chlore ne soit détruit trop rapidement par les rayons ultraviolets. Il est essentiel que la concentration du stabilisateur soit adéquate afin de protéger la durée de vie du chlore. Ajoutez-le en suivant les directives du fabricant afin d'atteindre une concentration de 30 à 100 ppm de stabilisateur selon le climat de la région. Consultez le Tableau du stabilisateur à la page 20.



## HIVÉRISATION DE LA PISCINE

Servez-vous de ce qui suit comme conseils. Consultez votre détaillant pour des renseignements qui se rapportent à votre région.

### Régions de climat chaud

1. Diminuez les heures de marche de la pompe. Le temps plus frais empêche la croissance des algues et les autres polluants.
2. Il n'est pas nécessaire de faire subir un choc de chlore à votre piscine lorsque le temps est plus frais à moins que l'eau soit trouble (pendant un orage d'hiver).

### Régions de climat froid

1. Vérifiez l'alcalinité totale et le pH de l'eau de la piscine. Ajustez si nécessaire.
2. Passez un aspirateur de piscine afin d'enlever tout débris ou autre détritus.
3. Faites subir un choc de chlore selon les directives du fabricant, pour que l'eau se clarifie.
4. Ajoutez une algicide d'hiver en suivant les instructions du fabricant.  
NOTA! Il ne faut pas que l'algicide d'hiver contienne du cuivre. Ceci annulera la garantie concernant l'absence de taches.
5. Faites un lavage à contre-courant du filtre.
6. Videz partiellement la piscine. La quantité vidée varie d'une région à une autre. Consultez votre détaillant afin d'avoir plus de renseignements.
7. Durant la saison hivernale, laissez la cartouche et l'électrode dans le vaisseau. N'oubliez pas de changer la cartouche lors de l'ouverture de la piscine au printemps.  
Utilisez un antigel pour piscines dans les tuyaux en suivant les directives du fabricant.
8. Videz l'équipement (pompe, filtre, etc.) de toute eau.
9. Rangez les crépines, les boyaux et les matériels de nettoyage à l'intérieur, si possible.
10. Recouvrez la piscine d'une toile d'hiver.

## DÉPANNAGE

### Problème A - L'eau semble propre, mais il n'y a aucune indication de chlore résiduel.

Pour évaluer le chlore résiduel, mettez en fonction le système de filtration et réglez le chlorateur DuoClear au débit maximum. Attendez quelques heures, prenez un échantillon d'eau et testez-le avec votre trousse d'analyse. Le chlore résiduel devrait se situer entre 0,6 et 3,0 ppm.

#### ACTIONS :

- Ajustez le taux d'alcalinité totale pour qu'il se situe entre 100 et 120 ppm.
- Ajustez le pH pour obtenir une valeur comprise entre 7,2 et 7,8.
- Assurez-vous que l'électrode est propre.
- Vérifiez la concentration en acide cyanurique (stabilisateur) dans l'eau. Le stabilisateur de chlore est essentiel pour maintenir la concentration en chlore résiduel dans l'eau.
- Augmentez la production de chlore.
- Prolongez le délai de fonctionnement du système de filtration et du chlorateur. Assurez-vous que le filtre est propre et qu'il fonctionne correctement.
- Ajoutez du sel si l'indicateur **Add Salt** est allumé.
- Administrez un traitement choc au chlore.

### Problème B - L'eau est verte et il n'y a aucune indication de chlore.

L'emploi du chlore est considéré à ce jour comme étant le moyen le plus efficace de destruction des algues et des bactéries. Un taux de chlore résiduel compris entre 0,6 et 3,0 ppm est approprié lors de l'utilisation de l'appareil DuoClear. Un taux de chlore plus élevé est requis pour éliminer l'accumulation d'algues.

#### ACTION :

Utilisez la fonction **Super Chlorinate** du chlorateur DuoClear ou effectuez manuellement un traitement choc à l'aide d'hypochlorite de sodium. Cela permettra d'augmenter considérablement le taux de chlore résiduel pendant une courte période et de réduire la demande en chlore.

#### La surchloration à l'aide du chlorateur DuoClear :

- I. Faites un lavage à contre-courant du filtre.
- II. Ajustez le pH de l'eau à un taux compris entre 7,2 et 7,8. Consultez la rubrique **Des conseils sur la chimie de l'eau**.
- III. Appuyez sur la touche de surchloration **Super Chlorinate**. L'appareil DuoClear augmentera automatiquement le débit du chlore et le chlorateur fonctionnera pendant à peu près 24 heures.
- IV. Après 24 heures, faites un lavage à contre-courant du filtre.
- V. Ajustez encore le pH de l'eau à un indice entre 7,2 et 7,8.
- VI. Vérifiez le taux de chlore résiduel.
- VII. S'il n'y a toujours pas de chlore résiduel, procédez à un traitement choc manuel tel qu'indiqué ci-dessous. Si vous détectez la présence de chlore, infime soit-elle, répétez les étapes (III) à (VI) de cette section jusqu'à ce que le taux de chlore soit satisfaisant.

#### Traitement choc au chlore ou aux agents oxydants :

- I. Faites un lavage à contre-courant du filtre.
- II. Ajustez le pH de l'eau à un taux compris entre 7,2 et 7,8. Consultez la rubrique **Conseils sur la chimie de l'eau** à la page 21.
- III. Suivez les directives du fabricant pour le produit de choc utilisé.
- IV. Après le traitement de choc, ajustez le pH encore entre 7,2 et 7,8 et vérifiez le taux de chlore dans l'eau avant de vous servir de votre piscine. La concentration en chlore résiduel devrait se situer entre 0,6 et 3,0 ppm.

### **Problème C - Odeur de chlore**

CAUSE : Présence excessive de chloramines (chlore combiné).

Curieusement, le problème ici n'est pas la présence d'un surplus de chlore. Les chloramines se forment lorsque le chlore se lie aux amines provenant de la sueur et d'autres sources. Ces chloramines peuvent générer une odeur de chlore et peuvent également causer une irritation des yeux et de la peau. Le chlore libre est inodore (jusqu'à une concentration de 10 ppm).

ACTION :

Effectuez manuellement un traitement choc au chlore en suivant les mêmes étapes que pour le Problème B.

### **Problème D - Dépôts visqueux sur les parois de la piscine**

CAUSE : Croissance des bactéries et des algues.

ACTION :

Récurez les parois de la piscine affectées et suivez les mêmes étapes que pour le Problème B (traitement choc au chlore).

### **Problème E - Irritation des yeux et/ou de la peau**

CAUSE : Mauvais équilibre chimique de l'eau.

ACTION :

Équilibrez la chimie de l'eau. Consultez la rubrique **Des conseils sur la chimie de l'eau**.

### **Problème F – Formation d'un dépôt solide sur l'équipement**

Afin d'enlever le dépôt solide (entartrage) formé sur les plaques d'électrode, reportez-vous à la rubrique **Entretien du chlorateur DuoClear**.

CAUSE 1 : pH incorrect, ce qui a pour effet de transformer les métaux préalablement dissous dans l'eau en dépôt solide.

ACTION :

Ajustez l'alcalinité totale entre 100 et 120 ppm. Puis ajustez le pH entre 7,2 et 7,8 (voir **Des conseils sur la chimie de l'eau**).

CAUSE 2 : Dureté calcique élevée.

ACTION :

Diluez l'eau de la piscine avec de l'eau fraîche. Consultez votre professionnel de la piscine au sujet de l'utilisation d'un agent séquestrant.

### **Problème G - Le débit de chlore n'atteint pas son niveau maximum. L'indicateur Add Salt peut s'allumer.**

CAUSE 1 : Basse tension d'arrivée.

ACTION :

Confirmez avec un électricien que le système est branché à 220 – 240 V c.a. Si la tension d'arrivée est inférieure à 220 V c.a. en raison de l'emplacement (régions rurales par exemple), vous pouvez compenser en élevant la concentration en sel.

CAUSE 2 : Concentration en sel inférieure à 4 000 ppm.

ACTION :

Ajoutez du sel. Consultez la rubrique **Le sel - Quand et comment l'ajouter?**

CAUSE 3 : La température de l'eau est inférieure à 18 °C (65 °F).

Le débit de l'électrode est déterminé par la température de l'eau, la concentration en sel et la tension de secteur. Au printemps, lorsque la température de l'eau de la piscine est inférieure à 18 °C (65 °F), il se peut que la conductivité de l'eau de la piscine soit réduite; cela a pour effet d'allumer l'indicateur **Add Salt** et de vous empêcher de régler l'appareil au débit maximum. Vous n'avez pas besoin d'ajouter de sel si la concentration est de 4 000 ppm. Lorsque la température de l'eau est inférieure à 18 °C (65 °F), la croissance des algues est minime, et l'eau trop froide pour la baignade; la quantité de chlore utilisée est donc inférieure à celle qui serait utilisée dans des conditions normales.

ACTION :

Vous pouvez maintenir le débit du chlorateur DuoClear à un niveau minimum jusqu'à ce que la température se réchauffe.

**AVERTISSEMENT** : La concentration en chlore libre NE doit JAMAIS être inférieure à 0,6 ppm. Si vous n'y arrivez pas avec le chlorateur DuoClear, ajoutez du chlore liquide manuellement (sodium hypochlorite).

CAUSE 4 : Électrode en polarité inverse (auto-nettoyage).

ACTION :

Si la cellule est en polarité inverse, l'indicateur jaune **Chlorine Output** (indicateur de débit de chlore) clignotera. Attendez environ trois minutes et le débit devrait revenir à la normale.

CAUSE 5 : Fin de la durée de vie de l'électrode.

ACTION :

Remplacez l'électrode. N'utilisez que des électrodes sur lesquelles il est clairement indiqué qu'elles conviennent au modèle de chlorateur DuoClear approprié.

CAUSE 6 : Dysfonctionnement électronique.

ACTION :

Contactez Zodiac Pool Care Canada Ltd. au 1 888 647-4004 pour obtenir des directives complémentaires.

### **Problème H – L'indicateur No Flow est allumé**

CAUSE 1 : Débit d'eau insuffisant dans la cellule.

ACTION :

Assurez-vous qu'un débit d'eau suffisant coule dans la cellule du chlorateur. Vérifiez si la pompe et le filtre sont en marche. Le débit pourrait être restreint si le filtre a besoin d'être nettoyé à contre-courant.

**AVERTISSEMENT : L'utilisation du chlorateur DuoClear sans qu'il y ait un débit d'eau suffisant dans la cellule peut occasionner une accumulation de gaz inflammable pouvant provoquer un FEU OU UNE EXPLOSION.**

CAUSE 2 : Fiche de l'électrode débranchée ou lâche.

ACTION :

Assurez-vous que la fiche de l'électrode est bien branchée.

### **Problème I - Le chlorateur ne fonctionne pas – tous les indicateurs lumineux sont éteints.**

CAUSE 1 : Appareil éteint.

**ACTION :**

Appuyez sur le bouton de marche/arrêt. Un indicateur jaune dans la fenêtre **Chlorine Output** est allumé lorsque le chlorateur est en marche.

CAUSE 2 : Absence d'alimentation en électricité ou fusible grillé.

**ACTION :**

Votre appareil DuoClear doit être branché et mis à la terre correctement à la source d'alimentation électrique. Examinez le panneau électrique et le fusible se trouvant sous le bloc d'alimentation. Pour réenclencher le fusible, coupez toutes les sources d'alimentation électrique du chlorateur DuoClear. Le fusible se trouve à côté du cordon électrique sous le bloc d'alimentation du chlorateur DuoClear. Si le fusible est grillé (exposant des zones blanches), appuyez sur la touche de réenclenchement. Rétablissez la source d'alimentation électrique. Si le fusible ne cesse de sauter, contactez Zodiac Pool Care Canada Ltd. au 1 888 647-4004.

CAUSE 3 : Défaillance d'une composante du bloc d'alimentation électrique.

**ACTION :**

Contactez Zodiac Pool Care Canada Ltd. au 1 888 647-4004.

### **Problème J - La concentration en chlore est trop élevée**

CAUSE 1 : Le chlorateur produit trop de chlore.

**ACTION 1 :**

Utilisez la touche de débit du chlore afin de réduire le débit. Testez la concentration en chlore chaque jour jusqu'à ce que vous obteniez la concentration adéquate.

**ACTION 2 :**

Éteignez manuellement le chlorateur. L'appareil DuoClear est doté d'un interrupteur qui démarre le chlorateur automatiquement à chaque cycle de la pompe.

**ACTION 3 :**

Si le débit de chlore à son niveau minimum génère de façon constante un surplus de chlore, réduisez le temps d'utilisation quotidien de la pompe autant de fois que nécessaire. Si le débit de chlore du système DuoClear génère toujours un surplus de chlore, c'est que l'appareil est trop puissant par rapport à la capacité de la piscine.

**Tout problème électrique doit être réparé par un professionnel de la piscine qualifié ou par un électricien agréé.**

## **RENSEIGNEMENTS SUR LA GARANTIE**

Les garanties limitées contenues dans le présent document sont les seules garanties offertes pour votre appareil DuoClear et elles prévalent sur toutes les garanties antérieures. Toutes les autres garanties, exprès ou tacites, y compris la garantie tacite de qualité marchande ou la garantie tacite d'adaptation à un usage particulier sont nulles et non avenues. Notre seule obligation en vertu de cette garantie, et le seul recours pour le propriétaire, se limite à la réparation ou au remplacement du chlorateur DuoClear, ou de l'une de ses pièces. La présente garantie ne s'applique qu'au propriétaire initial de l'appareil DuoClear.

### **GARANTIE DU BLOC D'ALIMENTATION, DU VAISSEAU ET DE L'ÉLECTRODE**

Le fabricant garantit que le système DuoClear sera exempt de vice de matériel ou de malfaçon pour une période de trois (3) ans à compter de la date d'achat. Si aucune preuve de la date d'achat n'est fournie, la période de la garantie commence à la date de fabrication encodée sur le produit. Les coûts des services techniques et/ou les frais de transport des articles retournés pour réparation ne sont pas couverts en vertu de cette garantie.

### **GARANTIE DE LA CARTOUCHE NATURE2**

Le fabricant garantit que la cartouche du purificateur Nature2 sera exempte de vice de matériel ou de malfaçon pour une période de six (6) mois à compter de la date d'achat.

### **EXCLUSIONS DE LA GARANTIE**

L'appareil DuoClear a été spécifiquement conçu pour les piscines résidentielles et l'utilisation commerciale de l'appareil annule toutes les garanties. Si l'unité est utilisée autrement que comme chlorateur pour piscine creusée, l'acheteur et/ou les utilisateurs du système dégagent le fabricant de toute responsabilité liée à l'utilisation de l'appareil DuoClear et consentent à indemniser le fabricant contre toute réclamation liée à l'utilisation inappropriée ou non autorisée de l'appareil.

Cette garantie ne couvre pas les problèmes inhérents, en tout ou en partie, à la négligence, au mauvais usage ou abus, à l'entretien ou installation inapproprié, à un accident, à l'utilisation inadéquate, au non-respect des directives ou des mesures de sécurité, à l'utilisation inappropriée de produits chimiques par l'acheteur ou l'utilisateur, ou en cas de force majeure comme des conditions climatiques inhabituelles et des dommages causés par les plantes ou les animaux.

Cette garantie ne couvre aucunement tous les dommages accessoires ou consécutifs, sauf si une loi provinciale en exige le paiement. Cette garantie vous donne des droits spécifiques. Vos autres droits éventuels varient d'une province à une autre.

### **POUR SOUMETTRE UNE RÉCLAMATION**

Veillez soumettre toute réclamation à Zodiac Pool Care Canada Ltd. en composant le 1 888 647-4004. Seul le propriétaire initial de l'appareil peut soumettre une réclamation en vertu de cette garantie limitée. Une preuve d'achat sera exigée pour toute réclamation en vertu des garanties susmentionnées. Veillez donc conserver votre reçu dûment daté.

Pour obtenir de plus amples renseignements, consultez votre professionnel de la piscine ou composez le 1 888 647-4004.

En raison des améliorations et des progrès constants, les spécifications de l'appareil DuoClear sont sujettes à modification sans préavis.

\*\*\*\*\*

Le présent service de transcription d'étiquettes est offert par l'Agence de réglementation de la lutte antiparasitaire afin de faciliter la recherche des renseignements qui apparaissent sur les étiquettes. Les renseignements fournis ne remplacent pas les étiquettes officielles en papier. L'ARLA ne fournit pas d'assurance ou de garantie que les renseignements obtenus de ce service sont exacts et courants et, par conséquent, n'assume aucune responsabilité relativement à des pertes résultant, directement ou indirectement, de l'utilisation de ce service.

+) )